

外观

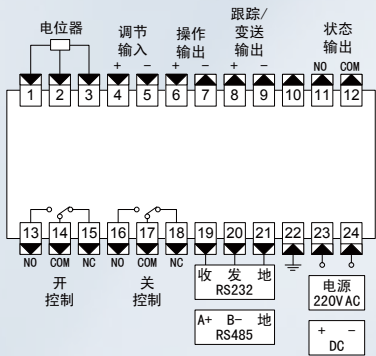

端子图

■ A规格尺寸仪表



■ C规格尺寸仪表

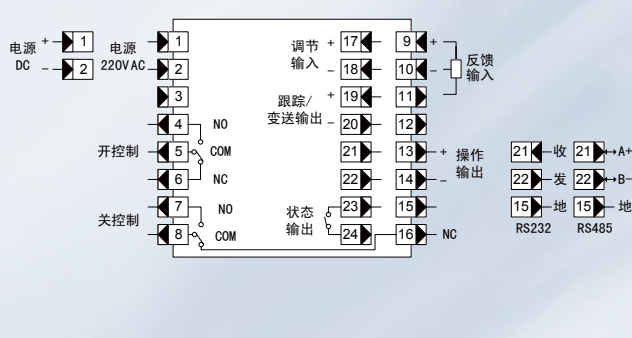

WP-CT600B 皮带秤控制器

基本性能

- 用于皮带秤、绞刀秤、冲板流量计等各种连续式称重给料设备的检测及控制。
- 1路荷重传感器输入，供电10V/200mA，6线制或4线制接线。测量速度每秒100次，精度0.05级。
- 1路外给定输入。接收直流电流信号，精度0.2级。
- 2路4~20mA隔离输出，用于给料速度控制及瞬时流量变送输出，精度0.2级。
- 6点OC门输出，DC30V/100mA，用于皮带启动、仪表备妥、运行状态，累积脉冲，批量完成及总报警等相关功能。
- 1路测速传感器输入，可配接接近开关，光电开关，增量式旋转编码器。传感器供电为12V。
- 5点开关量输入，实现启动、报警复位、设定选择等功能。
- 除标配一个通讯接口外，还可选择第二个通讯接口。实现与上位机和其他智能设备的通讯。
- 全金属外壳，可拆卸式接线端子。安装接线方便。
- 160×160高分辨率单色液晶显示屏，汉显方式，带帮助信息。显示直观，操作，设置方便。

外观



端子图

