

ANCK 系列串联电抗器

安装使用说明书 V1.0

申 明

版权所有，未经本公司之书面许可，此手册中任何段落，章节内容均不得被摘抄、拷贝或以任何其它形式复制、传播，否则一切后果由违者自负。

本公司保留一切法律权利。

本公司保留对本手册所描述之产品规格进行修改的权利，恕不另行通知。订货前，请垂询当地代理商以获悉本产品的最新规格。

目录

1 产品概述	1
2 执行标准	1
3 产品特点	1
4 型号命名	1
5 技术参数	1
6 正常工作条件	1
7 外形及安装尺寸	2
8 使用须知	3
9 订货须知	3

1 产品概述

ANCK 系列串联电抗器与 ANBSMJ 系列自愈式低压并联电容器配套使用，主要用于提高 0.4kV 电力系统的功率因数，有效抑制电网的高次谐波，减轻电容器由谐波引起的过载，防止谐波放大，对电容器的安全运行，改善网络电压波形，提高供电质量和电网安全经济运行起良好作用，适用于 3、5、7、9 次谐波负载的无功补偿及滤波作用。



2 执行标准

GB/T 1094.6-2011 《电力变压器 第 6 部分：电抗器》

3 产品特点

- 本系列电抗器由优质矽钢片及高强度电磁线等精心加工而成，具有体积小、噪音低、损耗小、耐湿、阻燃等高性能；
- 附有一组常闭温控开关，串联于本回路的控制回路中，当电抗器超温时，断开回路，具有保护回路的过载功能；
- 电抗器芯柱部分紧固件采用无磁性材料，确保电抗器较高的品质因数和较小的温升，并具有较好的抗谐波及滤波效果；

4 型号命名



5 技术参数

- 额定电压：三相：450V、480V、525V；单相：230V、250V
- 电抗率：1%、6%、7%、12%、14%
- 电抗器温升： $\leq 80K$
- 噪音： $\leq 60dB$
- 绝缘等级：B
- 电抗值允许的偏差为 0~10%
- 三相电抗器绕组电阻不平衡率 $\leq \pm 4\%$
- 防护等级：IP00

6 正常工作条件

- 安装海拔高度： $\leq 2000m$
- 运行环境温度： $-25^{\circ}C \sim +45^{\circ}C$
- 相对湿度： $\leq 90\%$ ；
- 周围环境应有良好通风条件，若柜内安装，应加装通风设备；

7 外形及安装尺寸

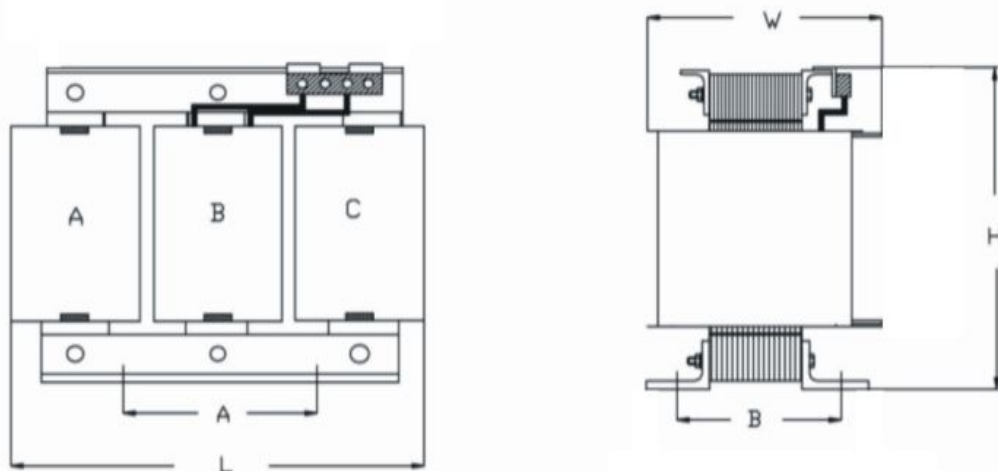

型号	适用电容器	外形尺寸 (L*W*H) mm	安装孔间距 (A*B) mm	安装孔径 (mm)
ANCKSG0.45-0.6/6	10kvar/450V	185*150*185	90*90	10
ANCKSG0.45-0.9/6	15kvar/450V	185*150*185	90*90	10
ANCKSG0.45-1.2/6	20kvar/450V	225*175*210	120*105	10
ANCKSG0.45-1.5/6	25kvar/450V	225*175*210	120*105	10
ANCKSG0.45-1.8/6	30kvar/450V	225*175*210	120*105	10
ANCKSG0.45-2.4/6	40kvar/450V	225*185*210	120*115	10
ANCKSG0.45-3.0/6	50kvar/450V	265*190*245	140*115	10
ANCKSG0.45-3.6/6	60kvar/450V	265*190*245	140*115	10
ANCKSG0.45-0.7/7	10kvar/450V	185*150*185	90*90	10
ANCKSG0.45-1.05/7	15kvar/450V	185*150*185	90*90	10
ANCKSG0.45-1.4/7	20kvar/450V	225*175*210	120*105	10
ANCKSG0.45-1.75/7	25kvar/450V	225*175*210	120*105	10
ANCKSG0.45-2.1/7	30kvar/450V	225*175*210	120*105	10
ANCKSG0.45-2.8/7	40kvar/450V	225*185*210	120*115	10
ANCKSG0.45-4.2/7	60kvar/450V	265*190*245	140*115	10
ANCKSG0.525-2.1/14	15kvar/525V	265*190*245	140*115	10
ANCKSG0.525-2.8/14	20kvar/525V	285*190*285	140*115	10
ANCKSG0.525-3.5/14	25kvar/525V	285*190*285	140*115	10
ANCKSG0.525-4.2/14	30kvar/525V	285*190*285	140*115	10
ANCKSG0.525-5.6/14	40kvar/525V	285*200*285	140*125	10
ANCKDG0.25-0.6/6	10kvar/250V	135*180*145	110*100	10
ANCKDG0.25-0.9/6	15kvar/250V	162*200*170	135*115	10
ANCKDG0.25-0.7/7	10kvar/250V	135*180*145	110*100	10
ANCKDG0.25-1.4/7	20kvar/250V	162*200*170	135*115	10
ANCKDG0.25-1.4/14	10kvar/280V	162*200*170	135*115	10

8 使用须知

8.1 运输与装卸

- 产品在运输过程中，电抗器倾斜度不应大于 30° ；
- 在起吊电抗器时应同时使用电抗器上的四个吊装孔，对有全包装的电抗器应按照其吊装标识进行吊装；
- 产品装卸时应严格按照国家有关装卸规程，装卸过程中应小心轻放、平衡起吊保障人身安全；
- 在装卸过程中，禁止拽拉端子、接线柱、引线等易损坏的部位。

8.2 贮存

- 需仓储的产品，需要在验收完毕后存放于干燥、防雨、无粉尘的地点；
- 所有产品应包装储存在库房内，且库房内不能同时储存有活性化学药品及腐蚀性物品；
- 不应户外放置，如需短时间户外放置应保证包装完整良好，并垫以木方，高度不低于 100mm。

8.3 安装注意事项

- 安装前应认真阅读本说明书，了解产品的外形尺寸、安装方式等内容；
- 为了方便维护及保养，在电抗器与墙壁或相邻电抗器之间必须留有大于 25CM 的空隙（外限距离）；
- 安装在柜内的电抗器，柜体内部应有足够的通风措施，保证电抗器运行产生的热量能够及时扩散至柜外；
- 在连接进出线时，必须注意进出线位置，接线需准确、牢固；
- 电抗器会配置一个 105°C 的常闭温控接点，客户可按需接入二次回路防止电抗超温。

8.4 维护

- 对电抗器进行维护时，必须将其从电网断开；
- 定期对电抗器及其周边进行除尘工作，特别是风道中的污垢，以防止影响散热效果及降低绝缘性能；
- 对相关线圈、引线、风机等装置进行全面检查；
- 检查接线端子是否紧固，避免接头松弛导致发热造成事故；
- 维护频次建议每半年一次或更频繁。

9 订货须知

客户应以书面形式提出以下参数以便进行串联电抗器订货：

- 额定端电压 kV
- 额定电抗率%
- 配套电容器的参数
- 数量
- 安装方式
- 接线端方向

注：安装方式及接线端方向将以图样形式确定。

总部：安科瑞电气股份有限公司

地址：上海市嘉定马东工业园区育绿路 253 号

电话：021-69158300 69158301 69158302

传真：021-69158303

服务热线：800-8206632

邮编：201801

E-mail: ACREL001@vip.163.com

生产基地：江苏安科瑞电器制造有限公司

地址：江阴市南闸镇东盟工业园区东盟路 5 号

电话：0510-86179966 86179967 86179968

传真：0510-86179975

邮编：214405

E-mail: JY-ACREL001@vip.163.com