

HQ-LZB玻璃转子流量计

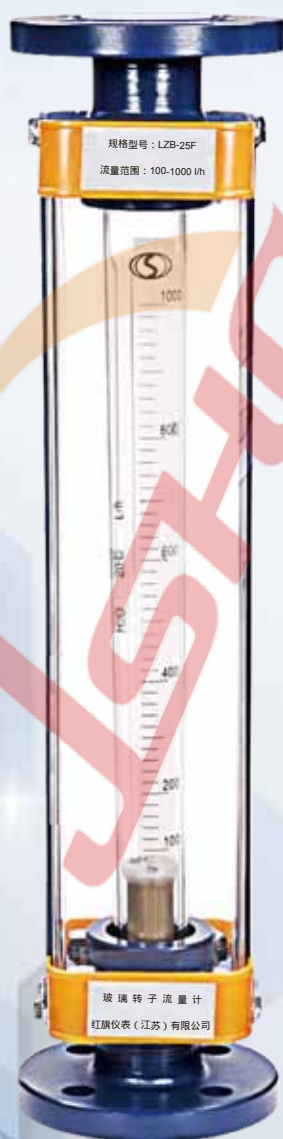

红旗仪表（江苏）有限公司
Hongqi Instrument (Jiangsu) Co., Ltd.



目 录

概述	1
技术参数	1
选型表	2



概述

HQ-LZB系列玻璃转子流量计由国内统一设计，通用性强、结构简单、维修方便、测体材质多样。防腐型可以内衬PTEE可测（氢氟酸除外）的腐蚀性较强的介质。DN10口径以下带调节阀，可做微小流量调节。适用于化工、制药、石油、环保、轻功、食品、造纸、科研、水处理等行业单项费脉动流体的气体、液体流量测量。

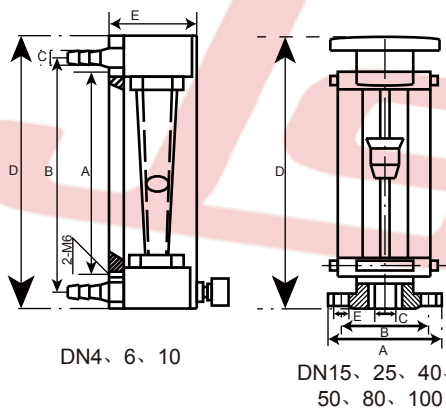

口径	尺寸 (mm)				
	A	B	C	D	E
4	178	204	φ10	230	38.5×33
6	178	204	φ10	230	42×33
10	178	208	φ12	244	45×40
15	φ95	φ65	φ15	470	4孔φ14
25	φ115	φ85	φ25	470	4孔φ14
40	φ145	φ110	φ40	570	4孔φ18
50	φ160	φ125	φ50	570	4孔φ18
80	φ185	φ150	φ80	660	4孔φ18
100	φ205	φ170	φ100	660	4孔φ18

技术参数

通径	测量范围		精度		工作压力 (Mpa)	使用温度 (℃)		
	液体	气体	普通	防腐				
φ4	1-10(l/h)	0.016-0.16(m³/h)	4	4	≤1	-20~120℃		
	1.6-16	0.025-0.25						
	2.5-25	0.04-0.4						
φ6	2.5-25	0.04-0.4	2.5	2.5				
	4-40	0.06-0.6						
	6-60	0.1-1.0						
φ10	6-60	0.1-1.0					2.5	4
	10-100	0.16-1.6						
	16-160	0.25-2.5						
φ15	16-160	0.25-2.5	1.5	2.5				
	25-250	0.4-4.0						
	40-400	0.6-6.0						
φ25	40-400	1.0-10			≤0.6	4		
	60-600	1.6-16						
	100-1000	2.5-25						
φ40	0.16-1.6(m³/h)	4-40			≤0.4	4		
	0.25-2.5	6-60						
φ50	0.4-4	10-100					1.5	2.5
	0.6-6	16-160						
φ80	1.0-10	50-250	1.5	2.5				
	1.6-16	80-400						
φ100	5.0-25	120-600	1.5	2.5				
	8.0-40	200-1000						

选型表

HQ-LZB系列

型号	口径	仪表材质	连接形式	精度	介质	量程	单位	说明
								4-100
		/						普通型
		F						防腐型
		F4*						全四氟(DN3-10)
		B						不锈钢
		B6						316不锈钢
		BF						不锈钢衬氟
			B					宝塔型接嘴
			L					螺纹接嘴
			F					法兰连接
				1.5				1.5级
				2.5				2, 5级
				4				4.0级
					G			空气
					L			水
								被测介质或密度
								流量范围
								1/h, m3/h, l/min

HO-LZB 4 B B 2.5 L 1.0-10 1/h 选型实例

红旗仪表（江苏）有限公司

地址：江苏省淮安市金湖县戴楼集中工业区润楼路19号

电话：0517-86880701

传真：0517-86880702

邮编：211600

网址：<http://www.0517yqyb.com>

E-mail：yb86880701@163.com