



德国 GESIPA 快速铆钉枪 TAURUS® 1 Speed Rivet 服务与维修

——深圳市伟焯鑫科技有限公司

Gesipa 铆接技术公司简介

Gesipa 铆接技术公司创立于 1955 年，自创立以来，Gesipa 已经发展成为专注铆接技术的领先国际公司。高品质且可靠的 Gesipa 紧固件加上创新优质的 Gesipa 安装工具令 Gesipa 成为世界性的商业和工业的忠诚伙伴。拥有将近 540 名员工，7 个生产基地，遍布在世界各地。在德国的 3 个基地也包括其中。每一天，这里都会生产出优质的和创新的产品。Gesipa 另外有 8 个子公司来负责国外的销售。超过 30 个国外办事处。

在生产工具的群体中，市场的领导地位已是确保无疑。因为 GESIPA 拥有许多前瞻性的产品，如电动铆接工具，GAV 铆接设备，TAURUS 系列和新研发的 Firefox 铆螺母工具。创新的紧固件如，PolyGrip 系列，G-Bulb 结构性毛和 BulbTite 铆钉，原来是工业及建筑业中发展成的，现在在许多其他市场也展示着他们卓越的优势特征。

Gesipa 铆钉枪及紧固件可靠，持久耐用，在数以万计的演示中始终如一。这些都是通过 GESIPA 在生产方面上的大量的经验，和在数年间获得的质量观念。在这个部分是独一无二的。

GESIPA 快速铆钉枪

快速铆接技术是一种只需要从一侧进行操作的装配技术，由于采用预变形铆钉和自动进给过程，因此运行速度快。该技术用于电子，壳体制造，家用电器，照明，轻型结构建筑，DIN 接头，模铸铝壳体和航空灯领域。

快速铆接技术应用于 GESIPA@ blindeniettechnik gmbh 的产品系列。gesipa 的新型高速铆钉安装工具是我们数十年专业经验的结晶，具有性能可靠，享有生命的 TAURUS 系列的独具有优点。我们工程的开发目标是确保 TAURUS 1 快速铆钉枪更安全，更高效，更可靠。该工具重量非常轻，形状符合人体工程学，将为市场设立新标杆。

TAURUS® 1 快速铆钉枪 Speed Rivet | TAURUS®新技术



工作范围/Working range

适用于直径最大 4.8mm 的铝制和直径最大为 4.0mm 的快速铆钉。适用于钉芯长度为 483mm—510mm 的快速铆钉。可根据客户需求定制铆钉长度

Sets speed rivets up to \varnothing 4.8 mm aluminium and \varnothing 4.0 mm steel. Suitable for speed rivets with a mandrel length between 483 mm and 510 mm. Further lengths available on request.

技术参数/Technical data

拉力:	2700N	Traction power: 2,700 N
行程:	26mm	Stroke: 26 mm
工作气力:	5-7bar	Operating pressure: 5-7 bar
气管接头:	6mm	Air hose connection: 6 mm \varnothing (1/4")
重量:	1.8kg	Weight: 1.8 kg

优点 Advantages

- 安装过程迅速，运转速度快。
- 通过可处置钉芯和可选自动关闭装置实现安全工作
- 符合人体工程学的把手，实现无疲劳作业
- 设计轻盈紧凑

- 基于 TAURUS 设计结构
- 软抓紧结构
- 旋转空气接头
- Quick setting process, fast rates
- Safe working through disposable mandrel and optional automatic switchoff
- Ergonomic handling for fatigue-free work
- Light and compact design
- Modular construction based on the TAURUS® design
- Softgrip
- Tool-free conversion

示图：

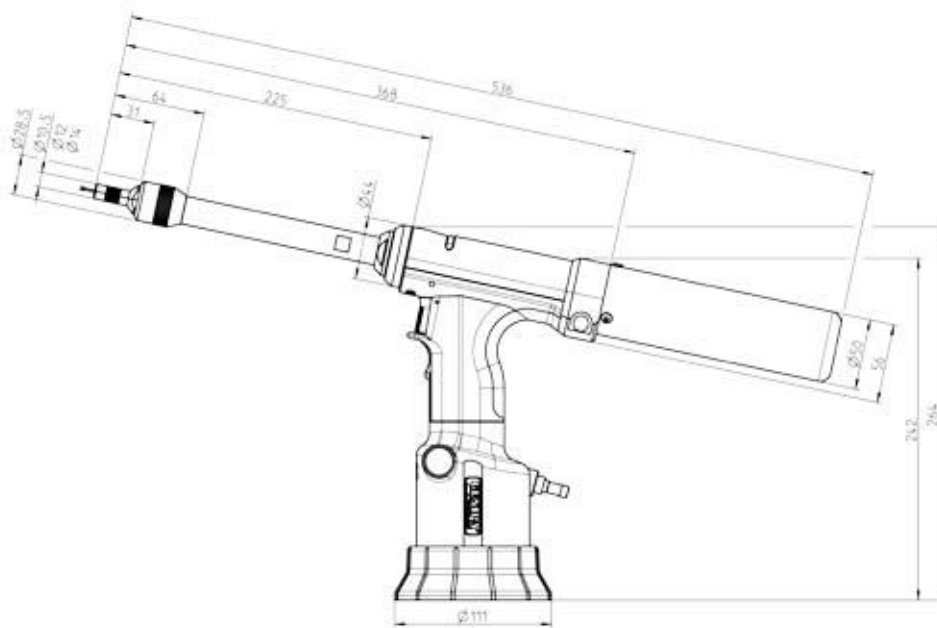

深圳市伟业焯鑫科技——专业做铆钉枪销售与维修

深圳市伟焯鑫科技有限公司成立于二〇一五年，立志于做专业五金工具的销售与维修。公司经过多年全体员工的不懈努力，不断发展壮大。现与国内外各大著名五金行业生产厂商建立了长期友好合作伙伴关系，包括日本工程师 ENGINEER、日本利莱 NILE、日本前田 TONE、美国 CP、德国 GESIPA 等；公司秉承“互利共赢、合作创新”的宗旨，在创新与发展过程中积累了雄厚的客户群，遍及深圳、珠海、中山、广州、东莞、天津、苏州、大连、青岛、昆山等电

子工业较发达地区。

公司在多年的建设与发展过程中，在专业人才储备方面取得了长足进步。无论在品牌销售还是售后维修，我们都要专业的技术团队，一流的技术人才，为你提供全方位的技术服务。深圳市伟焯鑫科技每一步的发展离不开您的大力支持，我们真诚希望与您一道，共创五金行业的美好每天。

德国 GESIPA 是专注铆接技术的领先国际公司，经过多年的发展，深深圳市伟焯鑫在铆钉枪技术方面积累了一定经验，有一流的技术服务团队，我们全方位为你提供德国 GESIPA 快速铆钉枪 TAURUS® 1 Speed Rivet 服务与维修。

代理品牌：

◇ **自动化设备**：MECT 点胶机、MUSASHI 点胶机、ELM 胶纸机、YASESU 胶纸机，日本 SONY 螺丝机、快取（敏捷）螺丝机、TENRYUSEIKI 天龙精机成型机；QUHICER 螺丝机、NJ 螺丝机轨道、NSB 螺丝机轨道等。

◇ **焊接工具**：日本白光 HAKKO 无铅焊台、无铅烙铁头、拔放台、吸烟仪、温度计、热风筒、真空吸笔、无铅吸枪、自动出锡系统等/日本优琳（UNIX）无铅焊台/日本邦可（BONKOTE）助焊笔、无铅焊台；台湾赛威乐（XYTRONIC）控温烙铁，强力真空吸锡机、吸咀，日本太洋牌（GOOT）焊接工具，快克（QUICK）焊接系列工具等。

◇ **电动工具**：日本 好握速（HIOS）电动螺丝刀、日本日东（DEIVO）电动螺丝刀，台湾奇力速（KILEWS）电动螺丝刀、技友（CONOS）电动螺丝刀等。

◇ **气动工具**：日本 NILE（利莱）风剪、风剪头

◇ **力学工具**：日本 HIOS 扭力测试仪，日本中村、东日扭力批

◇ **手动工具**：快力牌（MERRY）电热剪。

◇ **电热工具**：司登利(STEINEL)系列工具。

◇ **日本工程师**（ENGINEER）全系列工具。

我们的顾客：

服务于维修：

德国 GESIPA 是一家专注铆接技术的领先国际公司。经过多年的发展，深圳

市伟焯鑫在铆钉枪技术方面积累了一定经验,培养了具有专业知识的技术服务团队,我们全方位为你提供德国 GESIPA 快速铆钉枪 TAURUS® 1 Speed Rivet 服务与维修。部分德国 GESIPA 铆钉枪维修型号如下:

TAURUS® 1 快速铆钉枪 Speed Rivet

TAURUS® 1 至 4 CF——不同尺寸种类

TAURUS® 1 C 1—4

TAURUS® 2/K

TAURUS® 2/AS

TAURUS® 2/24

TAUREX 1—6

TAURUS® Axial eco

TAURUS® Axial